

Nr części Part no.	Opis	Description	Materiał		
			DG166663**TTP	DG166663**TKP	DG166443**TTP
1	Korpus	Body		1.4408	
2	Przylącze	End cap	1.4408	1.4408	GS-C25
3	Kula	Ball		1.4408	
4	Walek sterujący	Stem		1.4542	
5*	Pierścień osadzenia	Seat	PTFE / szkło PTFE / glass	PTFE / węgiel PTFE / carbon	PTFE / szkło PTFE / glass
6*	Uszczeln. wałka sterując.	Stem packing	PTFE		
7*	Tarcza ślizgowa	Thrust washer	PTFE / węgiel - PTFE / carbon		
8*	Uszczelnienie pierwot.	Primary sealing	PTFE / szkło - PTFE / glass		
9*	Tarcza naciskowa	Thrust washer	PTFE / węgiel - PTFE / carbon		
10	Dławica	Gland	1.4301		
11	Sprężyna krążkowa	Disc spring washer	1.4310		
12	Nakrętka sześciokątna	Hexagon nut	DIN 439 - A2 / Stainless steel		
13	Dźwignia ręczna	Hand lever	1.4308		
14	Śruba cylind/nakrętka	Cylinder screw / nut	DIN 912 / DIN 934 - A2 / Stainless steel		
15	Śruba cylind/nakrętka	Cylinder screw / nut	DIN 912 / DIN 934 - A2 / Stainless steel		
17*	Uszczelnienie korpusu	Body seal	PTFE / szkło - PTFE / glass		
18	Śr. z dwustronnym gwint.	Stud bolt	Stal k/o - A2 / Stainless steel		
19	Nakrętka sześciokątna	Hexagon nut	DIN 934 - A2 / Stainless steel		
26	Tarcza	Washer	1.4301		
27	Kapa zabezpieczająca	Security cap	Stal k/o - A2 / Stainless steel		

* = części zużywające się (zestaw naprawczy)

* = Wearing parts (repair kit)

** 1 = przyspawane kołnierze

** 1 = weld flanges

2 = krótka końcówka do wspawania

2 = butt weld ends, short version

3 = końcówka gwintowana

3 = screwed ends

7 = długa końcówka do wspawania

7 = butt weld ends, long version

8 = końcówka do wspawania orbitalnego

8 = orbital weld ends

Wybór innego materiału na zapytanie
Other materials available

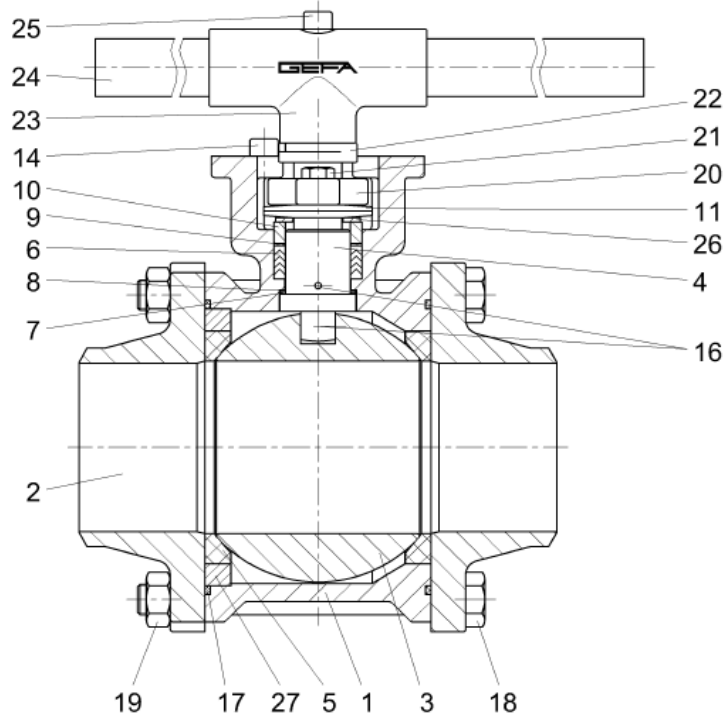

Nr części Part no.	Opis	Description	Materiał		
			DG166663**TTP	DG166663**TKP	DG166443**TTP
1	Korpus	Body		1.4408	
2	Przylącze	End cap	1.4408	1.4408	GS-C25
3	Kula	Ball		1.4408	
4	Walek sterujący	Stem		1.4542	
5*	Pierścień osadzenia	Seat	PTFE / szkło PTFE / glass	PTFE / węgiel PTFE / carbon	PTFE / szkło PTFE / glass
6*	Uszczelni. wałka sterując.	Stem packing	PTFE		
7*	Tarcza ślizgowa	Thrust washer	PTFE / węgiel - PTFE / carbon		
8*	Uszczelnienie pierwot.	Primary sealing	PTFE / szkło - PTFE / glass		
9*	Tarcza naciskowa	Thrust washer	PTFE / węgiel - PTFE / carbon		
10	Dławica	Gland	1.4301		
11	Sprężyna krążkowa	Disc spring washer	1.4310		
14	Śruba cylindr/nakrętka	Cylinder screw / nut	DIN 912 / DIN 934 - A2 / Stainless steel		
16	Wykonanie antystat.	Antistatic device	1.4301		
17*	Uszczelnienie korpusu	Body seal	PTFE / szkło - PTFE / glass		
18	Śr. z dwustr. gwintem	Stud bolt	Stal k/o - A2 / Stainless steel		
19	Nakrętka sześciokątna	Hexagon nut	DIN 934 - A2 / Stainless steel		
20	Otwory dławicy	Gland flange	1.4308		
21	Śruba sześciokątna	Hexagon screw	DIN 933 - A2 / Stainless steel		
22	Płyta zderzakowa	Stop plate	1.4308		
23	Trójnik	T-piece	1.4308		
24	Rura	Pipe	Stal k/o / Stainless steel		
25	Śruba cylindryczna	Cylinder screw	DIN 912 - A2 / Stainless steel		
26	Tarcza	Washer	1.4301		

* = części zużywające się (zestaw naprawczy)

* = Wearing parts (repair kit)

** 1 = przyspawane kołnierze

** 1 = weld flanges

2 = krótka końcówka do wspawania

2 = butt weld ends, short version

3 = końcówka gwintowana

3 = screwed ends

8 = końcówka do wspawania orbitalnego

8 = orbital weld ends

Wybór innego materiału na zapytanie
Other materials available

Przyłącze napędu wg DIN 3337 / ISO 5211 – patrz karta katalogowa „Przyłącze napędu”
Mounting plate acc. to DIN 3337 / ISO 5211 – see data sheet „Mounting plate”

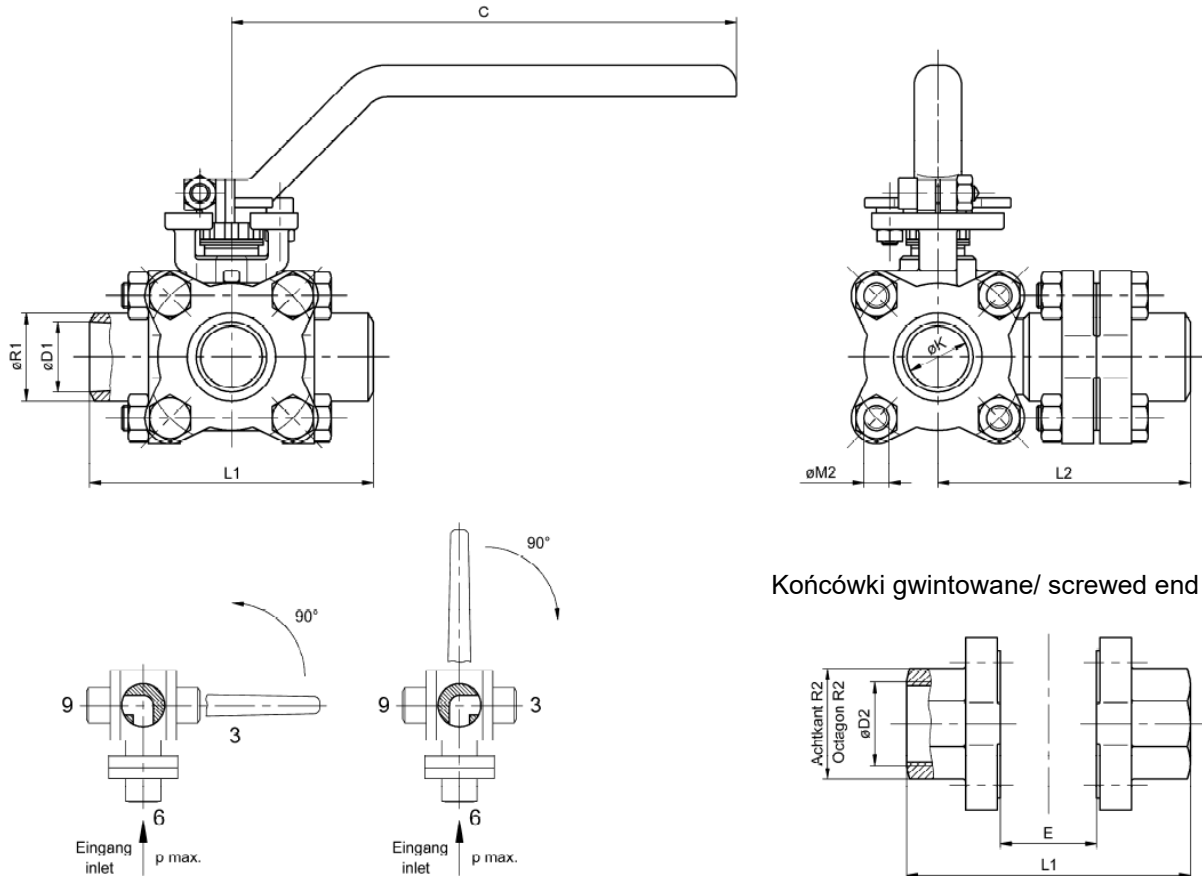

Końcówki gwintowane/ screwed end

DN	NPS	A	B	C	ØD1	ØD2*	E	ØK	L1	L2	ØM2	ØR1	R2	kg
8	1/4"	35	55	120	8	1/4"	21,5	10,7	70	65	4xM6	14	21	0,8
10	3/8"	35	55	120	13	3/8"	21,5	10,7	70	65	4xM6	18	24	0,8
15	1/2"	43	90	160	17	1/2"	26	14	75	70	4xM8	22	29	1,2
20	3/4"	46	93	160	22,3	3/4"	30,5	18	90	80	4xM8	28	35	1,5
25	1"	50	97	160	28	1"	38	22,5	100	85	4xM8	34	42	2,0
32	1 1/4"	61	113	175	37	1 1/4"	44	29,3	110	95	4xM10	43	52	3,1
40	1 1/2"	66	118	175	42,8	1 1/2"	52	35,5	125	105	4xM10	49	57	4,4
50	2"	83	139	220	54,2	2"	65	48,2	150	125	4xM12	61	71	7,3

Waga zawiera dźwignię ręczną / Weight kg including hand lever

* Gwint rury DIN 2999-Rp, ISO 228/1-G / Pipe thread DIN 2999-Rp, ISO 228/1-G
Opcjonalnie: zredukowane końcówki, długie końcówki do spawania, końcówki do spawania orbitalnego
Optional: reduced ends, long butt weld ends, orbital butt weld ends

Wymiary trzydrogowego zaworu kulowego serii DG3 DN65 PN40 z pełnym przełotem

Przyłącze napędu wg DIN 3337 / ISO 5211 – patrz karta katalogowa „Przyłącze napędu”
Mounting plate acc. to DIN 3337 / ISO 5211 – see data sheet „Mounting plate”

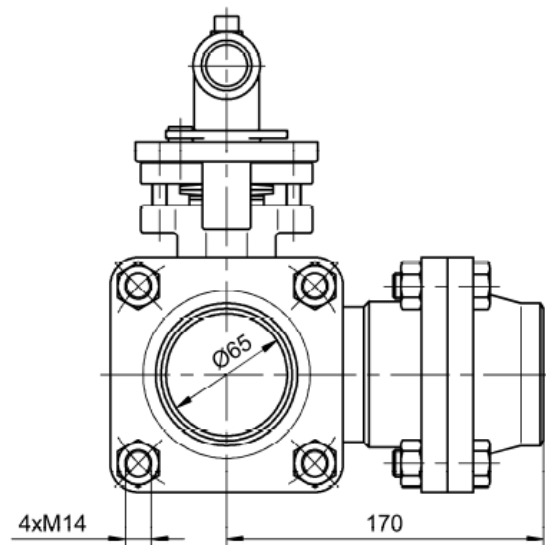
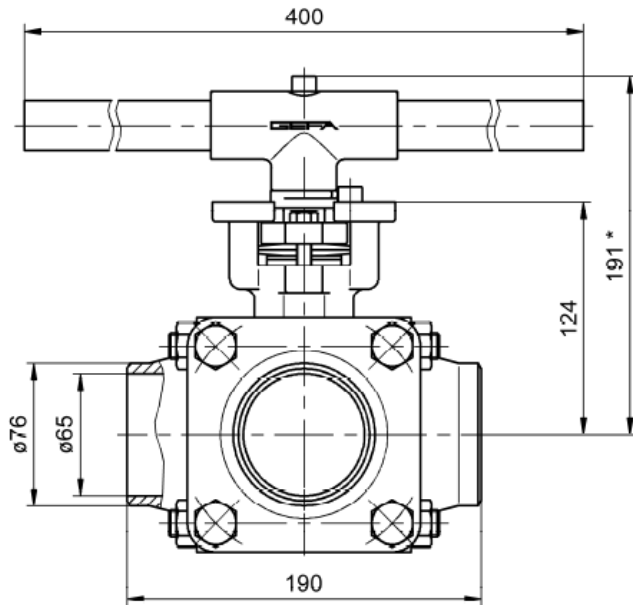

Końcówki gwintowane/ screwed end

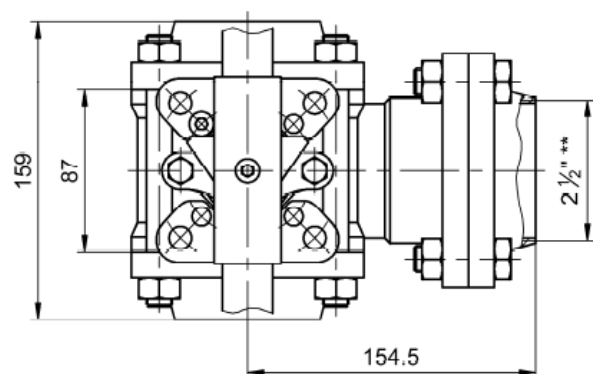
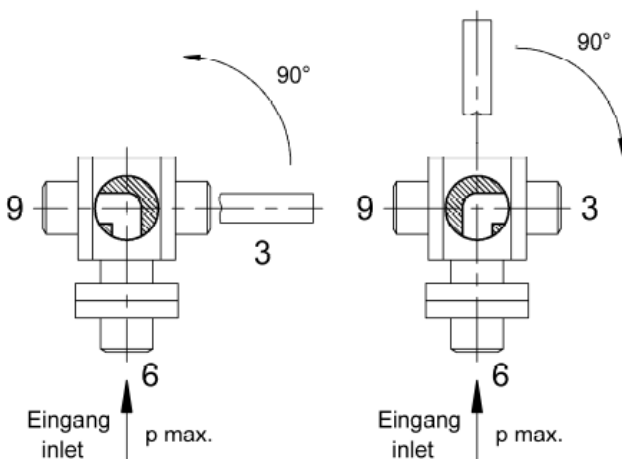

Waga = 15 kg włączając dźwignię ręczną / Weight = 15 kg including hand lever

* Opcja: 100 mm przedłużki na izolację / length increased by 100 mm for insulation

** Gwint rury DIN 2999-Rp, ISO 228/1-G / Pipe thread DIN 2999-Rp, ISO 228/1-G

Opcjonalnie: zredukowane końcówki, długie końcówki do wspawania, końcówki do wspawania orbitalnego

Optional: reduced ends, long butt weld ends, orbital butt weld ends

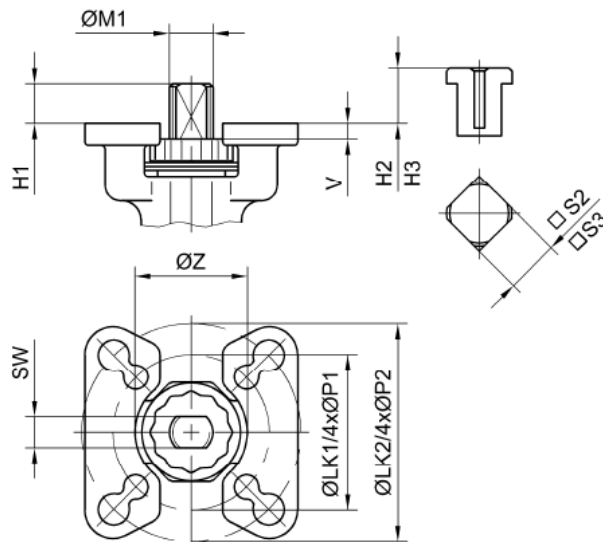
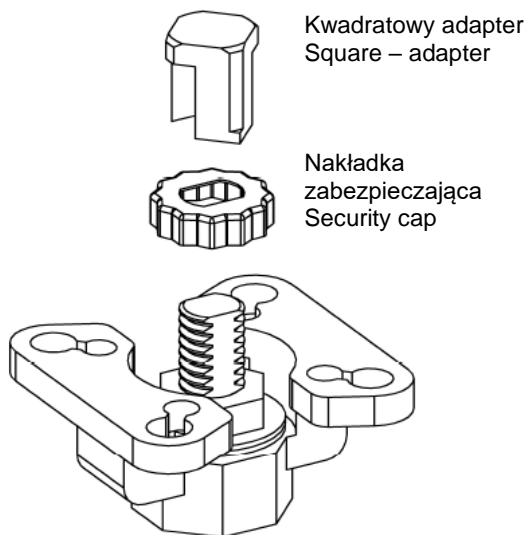

DG1		FG										Kwadratowy adapter / Square-adapter				
DN (F)	DN (R)	DN (F)	H1	LK1	LK2	ØM1	ØP1	ØP2	SW	V	ØZ	DIN 3337 ISO 5211	□S2	H2	□S3	H3
8 / 10	15	-	7	36	42	8	6	6	5,5	3,5	26	F03/F04	9	10	11	12
15 - 25	20 - 32	15 / 20	8	42	50	9	6	7	7	3	26	F04/F05	11	12	14	16
32 / 40	40 / 50	25 / 32	9	42	50	11	6	7	8	3,5	31	F04/F05	11	12	14	16
50	65	40 / 50	13	50	70	14	7	9	10	4,5	36	F05/F07	14	16	17	19

(F) = pełny przelot / full bore

(R) = zredukowany przelot / reduced bore

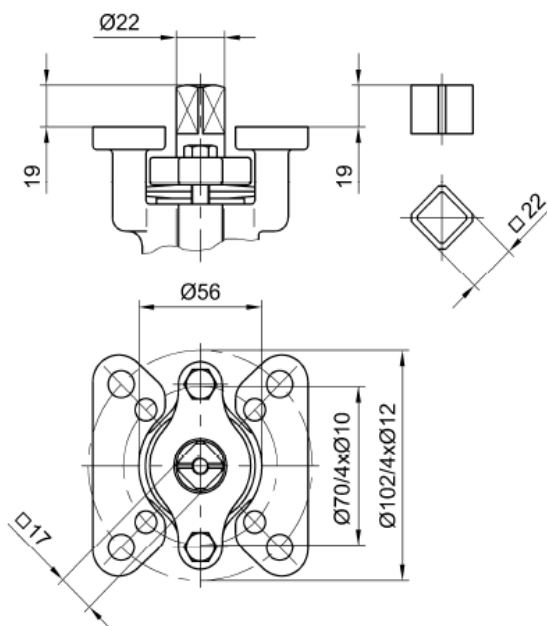
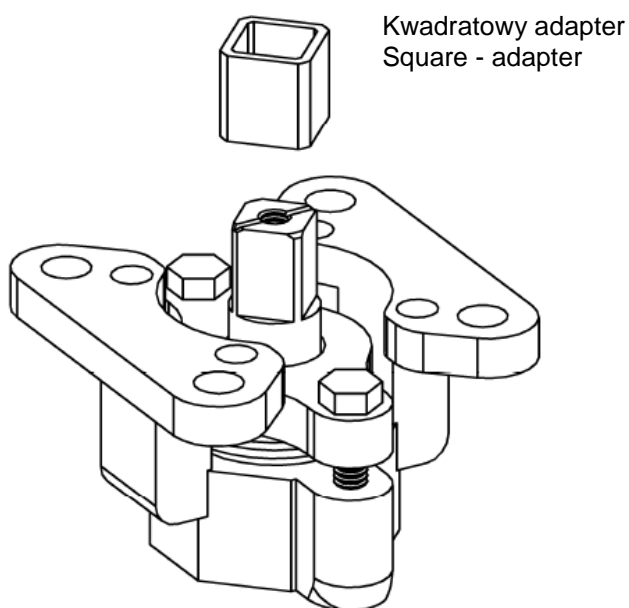

DG1: DN 65 (F) - DN 100 (F)
 DN 80 (R) - DN 150 (R)
 FG: DN 65 (F) - DN 100 (F)

DIN 3337 / ISO 5211: F07 / F10

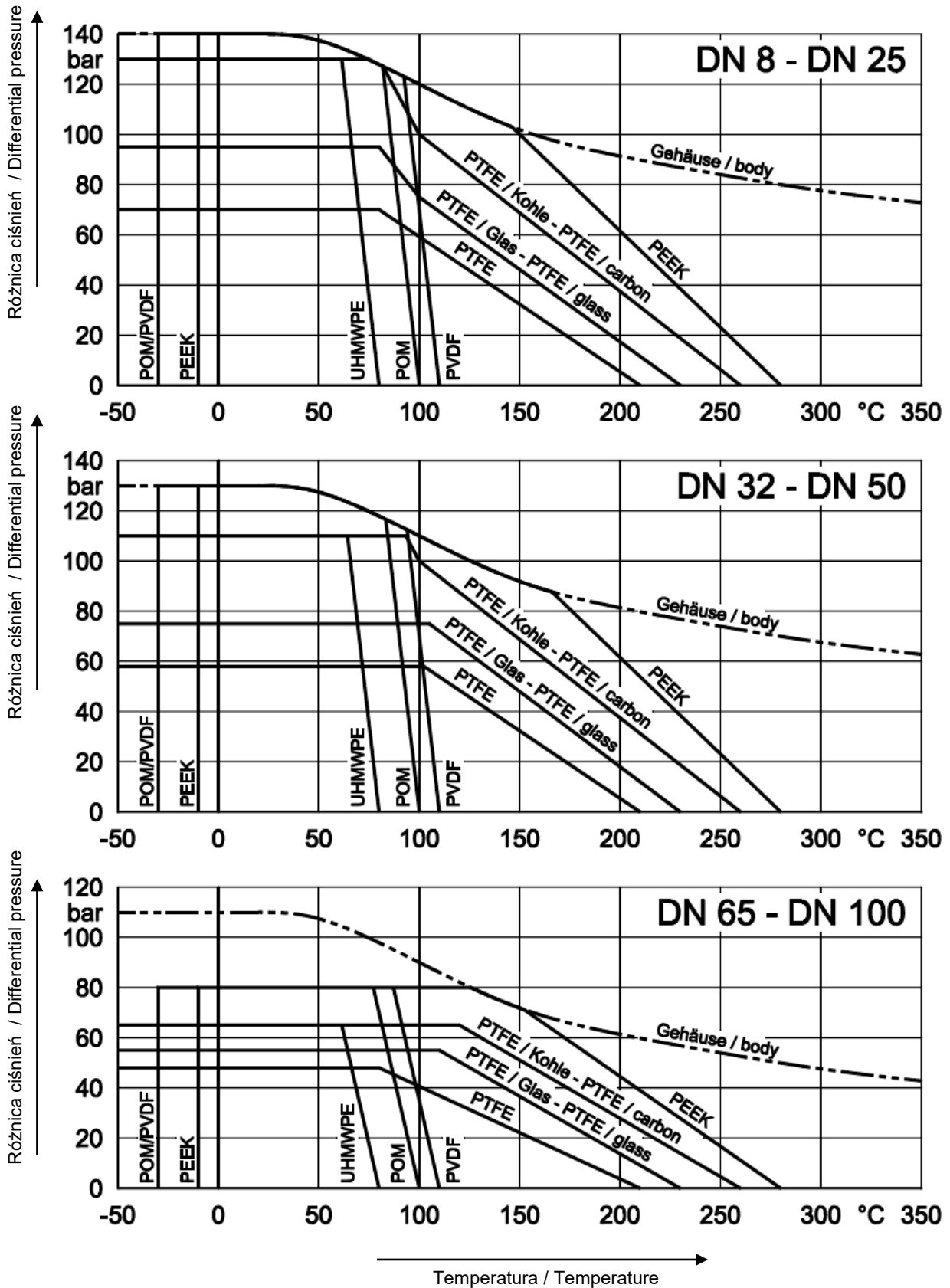

Momenty obrotowe pełny przelot [Nm]
Torques full bore [Nm]

DN	Ciśnienie robocze / Working pressure			
	0 bar	25 bar	50 bar	125/63 bar
8	5,5	5,9	6,5	7,5
10	5,5	5,9	6,5	7,5
15	9	9,4	10	11
20	12	12,4	13	14,5
25	14	14,6	15,4	18,5
32	18	18,8	20	23
40	20	21,4	23,5	29,5
50	35	39	45	58
65	75	84	97	125
80	90	100	116	150
100	135	151	175	225

Momenty obrotowe zredukowany przelot [Nm]
Torques reduced bore [Nm]

DN	Ciśnienie robocze / Working pressure			
	0 bar	25 bar	50 bar	125/63 bar
15	5,5	5,9	6,5	7,5
20	9	9,4	10	11
25	12	12,4	13	14,5
32	14	14,6	15,4	18,5
40	18	18,8	20	23
50	20	21,4	23,5	29,5
65	35	39	45	58
80	75	84	97	125
100	90	100	116	150
150	135	151	175	225

Momenty obrotowe odnoszą się do pierścienia osadzenia wykonanego z PTFE, PTFE/szkló lub PTFE/węgiel. W przypadku zaworów kulowych z pierścieniem osadzenia z PEEK podane wartości momentu obrotowego należy zwiększyć o 1,5.

Podane wartości to wartości momentów zerwania dla wody w temperaturze otoczenia.

Momenty zerwania mogą różnić się w zależności od medium, temperatury i częstotliwości użycia.

Torques refer to ball valves with seats made of PTFE, PTFE/glass or PTFE/carbon.

For ball valves with PEEK seats, the specified torques must be increased by the factor 1,5.

The mentioned values are breakaway torques, based on medium water at ambient temperature.

The breakaway torques may vary acc. to medium, temperature and frequency of operations.

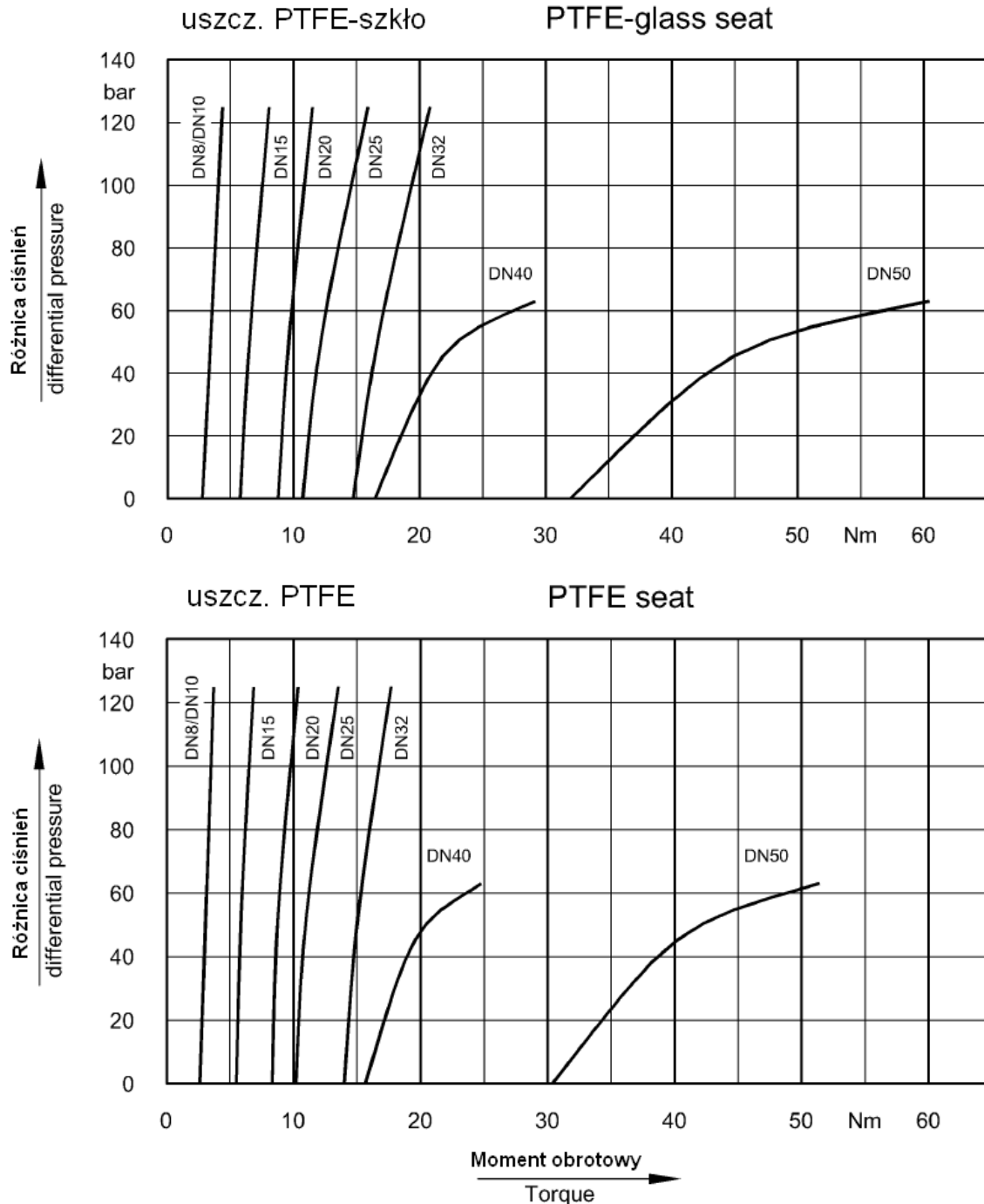

Moment obrotowy odnosi się do zaworów kulowych o pełnym przelocie. Dla zaworów kulowych o zredukowanym przelocie dobieramy mniejszą średnicę nominalną. Podane wartości są momentami obrotowymi dla wody o temperaturze otoczenia. Momenty obrotowe możemy dopasować do medium, temperatury i częstotliwości użycia.

Torques refer to ball valves with full bore. Torques for ball valves with reduced bore: see next smaller size. The mentioned valves are breakaway torques, based on medium water at ambient temperature. The breakaway torques may vary acc. to medium, temperature and frequency of operations.